



series  
**KUBICA**  
model  
**KubiKuadra**

PATENTED

**Петля с 5 точками опоры на 3 осях  
для дверей с притвором**

**Материал**  
ЗАМАК

**Цвет**  
матовый хром "F1",  
матовый никель "F2",  
золото блестящее

**Для дверей**  
600/900 мм. x 2100 мм.

**Минимальная толщина**  
45 мм.



**Притвор**  
10x10 мм.

**Версия**  
Реверсивная

**Регулировка**  
X: Горизонтальная ±3, -2  
Y: В глубину ±1  
Z: Вертикальная ±3

**Вес**  
45 Кг (с 2 петлями)  
60 Кг (с 3 петлями)

**КОЛПАЧОК**

-  матовый хром "F1"
-  матовый никель "F2"
-  золото блестящее



3D

**Cod.**  
K 3000 CS DXSX  
K 3000 NS DXSX  
K 3000 OR DXSX  
K 30 COVER CS  
K 30 COVER NS  
K 30 COVER OR

KubiKuadra

1:2

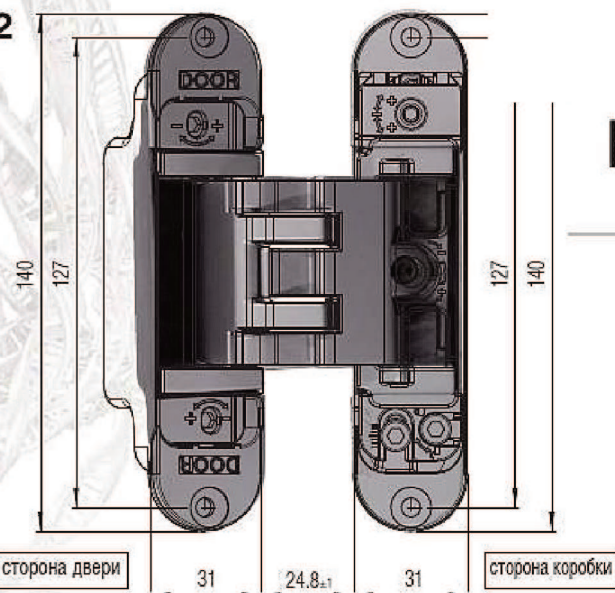

series  
**KUBICA**  
model  
**KUBiKuadra**

PATENTED

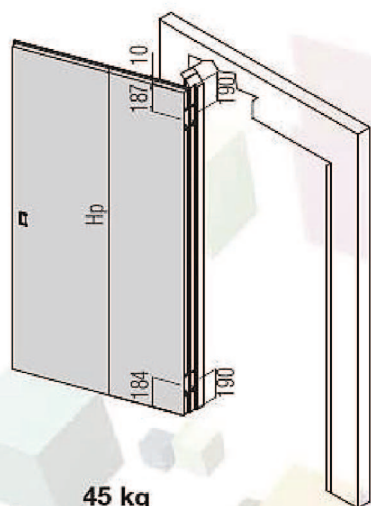
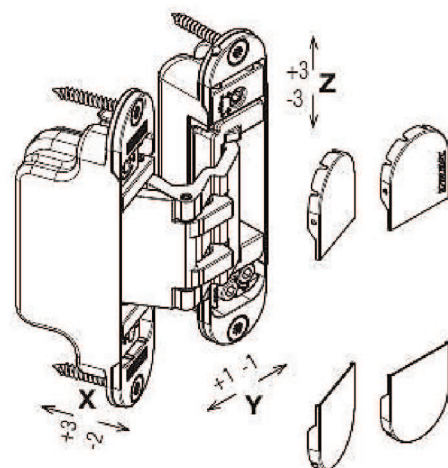

45 kg

Применение 2 шт. петель

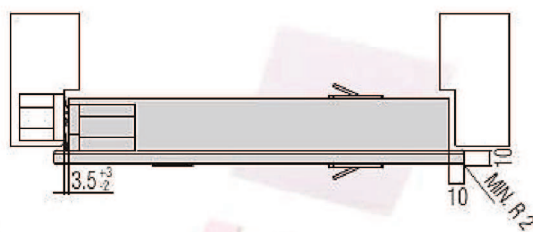

Открытие 0°

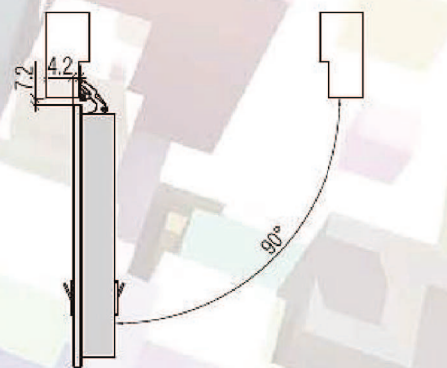

Открытие 90°

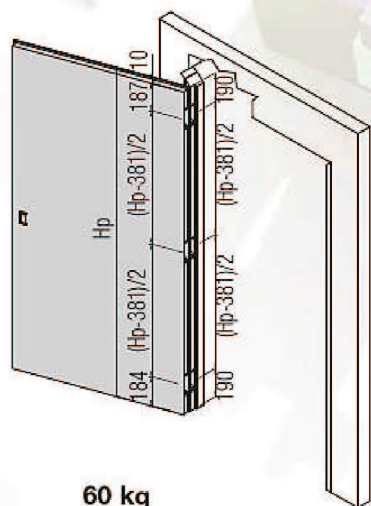

60 kg

Применение 3 шт. петель

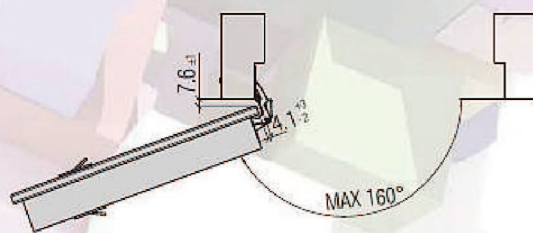

открытие max. 160°

KubiKuadra



series  
**KUBIC**  
model  
**KubiKuadra**

PATENTED

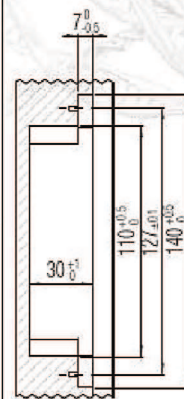
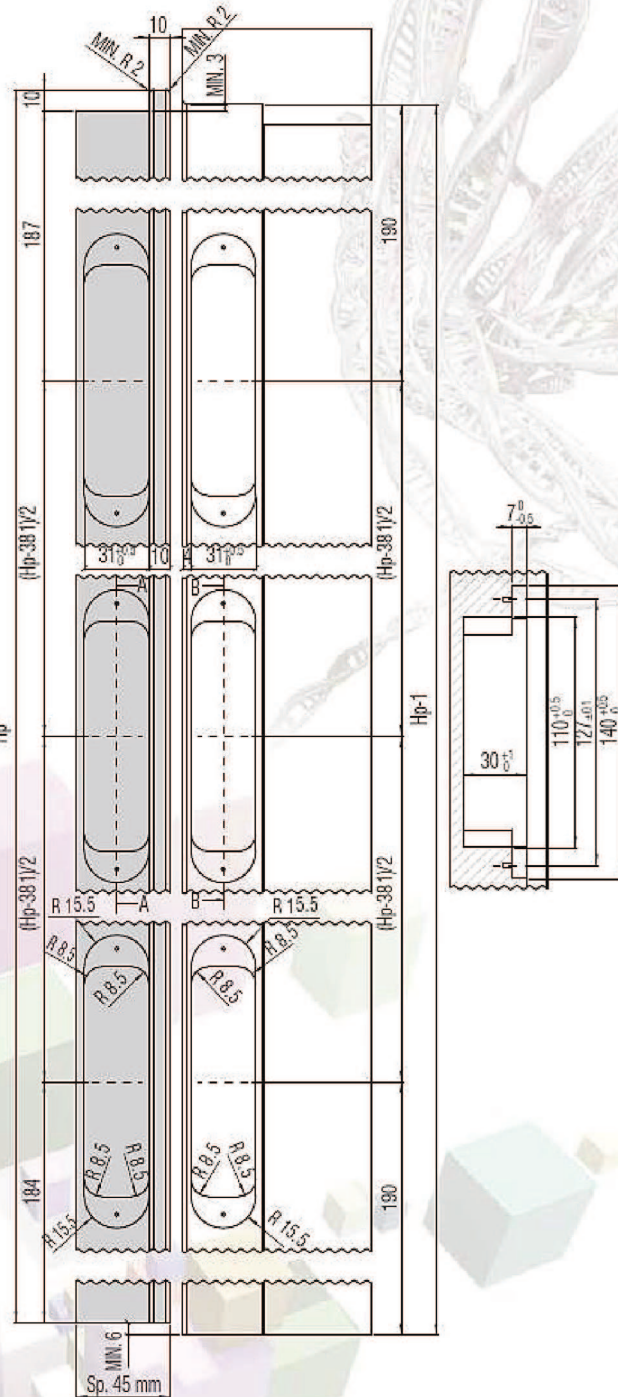
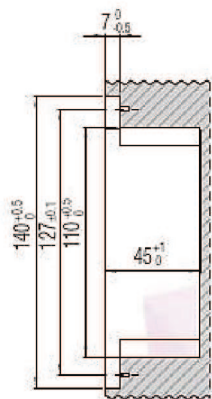

Монтаж с наличником

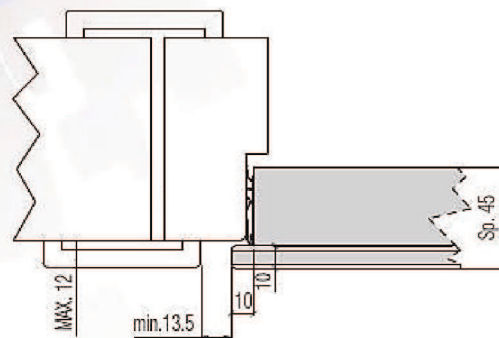
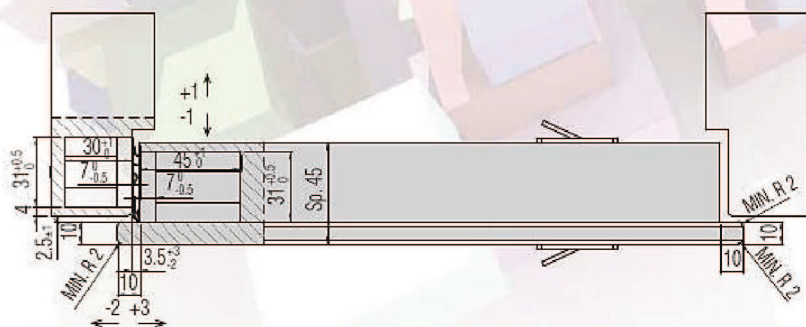



series  
**KUBICA**  
model  
**KubiKuadra**

PATENTED

KubiKuadra

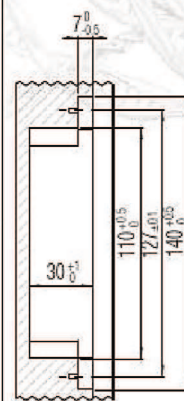
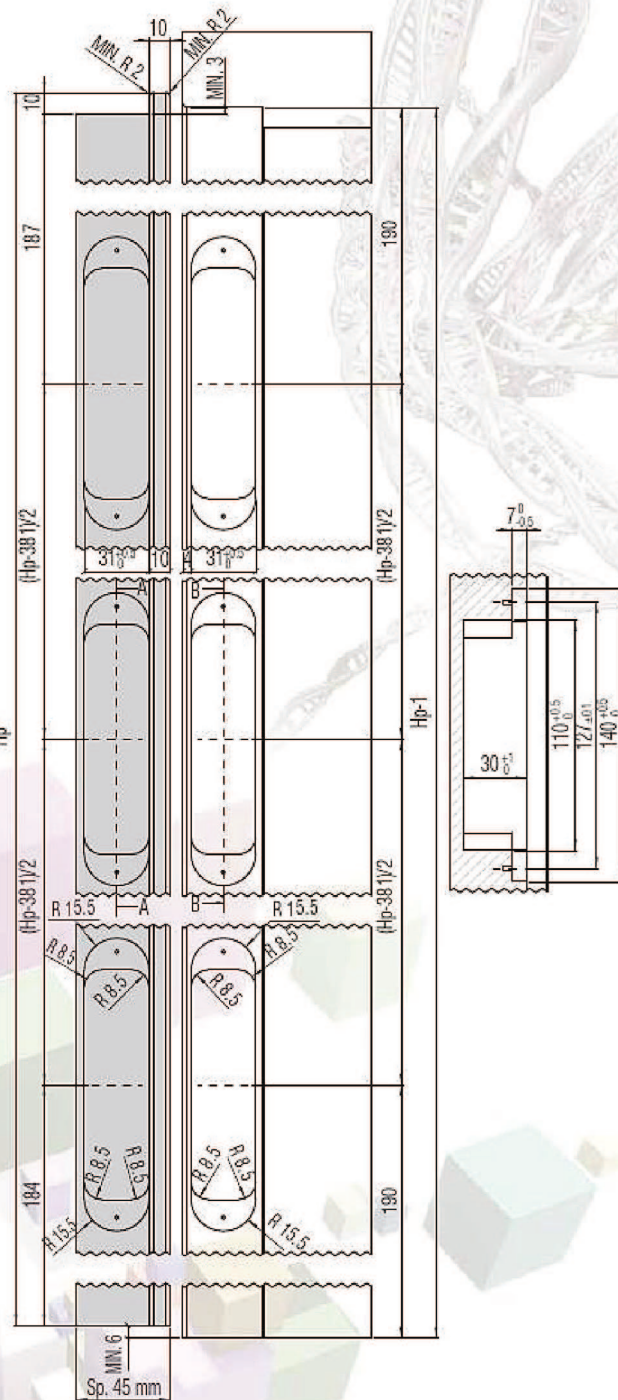
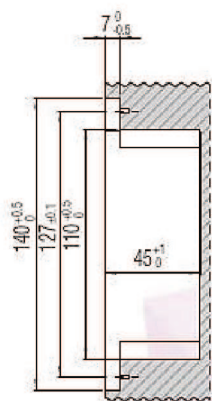

Монтаж с наличником

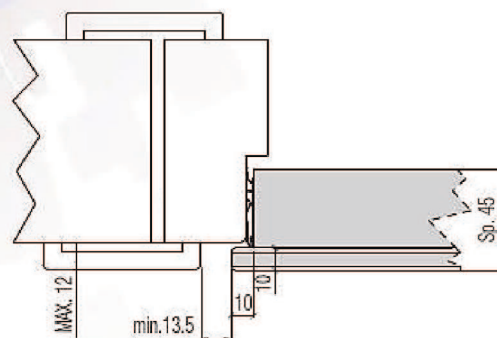
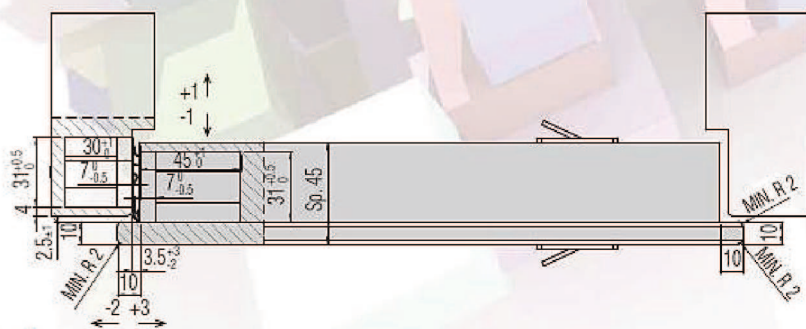

series  
**KUBICA**  
 model  
**KubiKuadra**

PATENTED



**KUBICA** KubiKuadra 45/60 кг

\*Поместить петли в соответствующие пазы в двери (рис.1) и зафиксировать предназначенными шурупами.

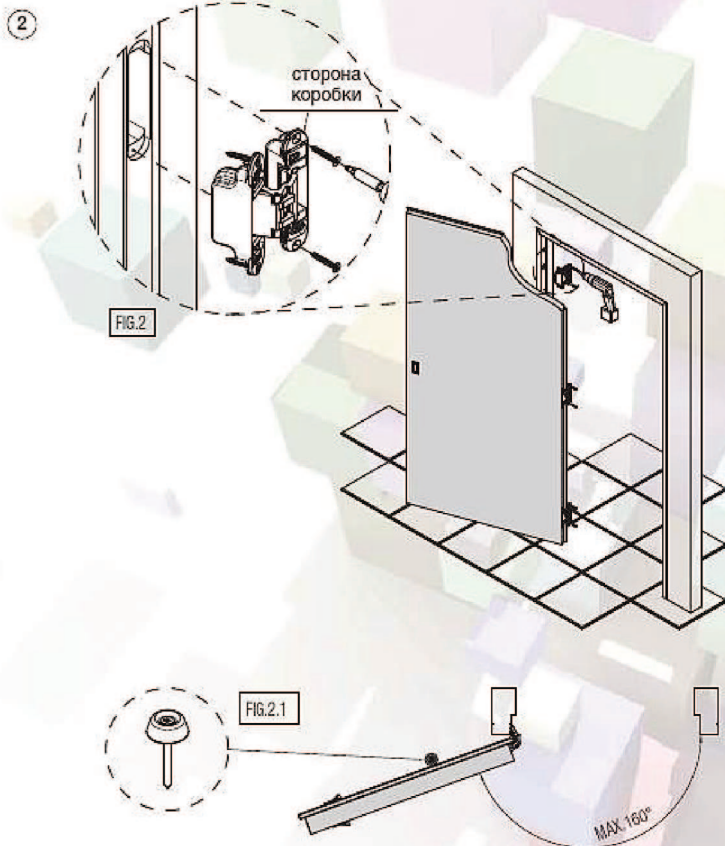
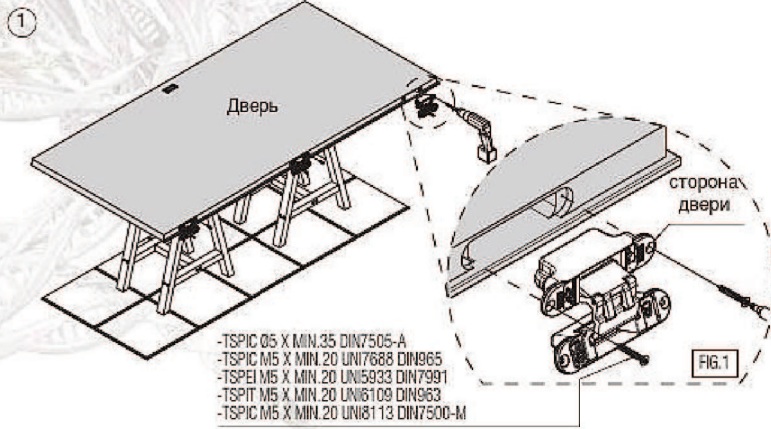

\*Установить дверь на дверной коробке, поместив петли в соответствующие пазы (рис.2). Зафиксировать петли предназначенными шурупами. Петля позволяет максимальное открывание на 160°, необходим ограничитель открывания. Отсутствие данного ограничителя может привести к повреждению петли (рис.2.1).

KubiKuadra



series  
**KUBICA**  
model  
**KubiKuadra**

PATENTED

KubiKuadra

**\*ВЕРТИКАЛЬНАЯ РЕГУЛИРОВКА**

При настройке петель ослабьте стопорный винт "А" (рис.3.1). Производите регулировку петель поворачивая штифт "В" (рис. 3.2). Отрегулируйте все петли в указанной последовательности, таким образом, чтобы вес двери был распределен равномерно на все петли. После окончания регулировки закрутите винты "А" (рис.3.1).

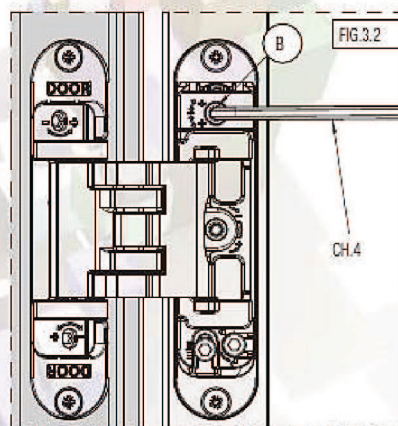
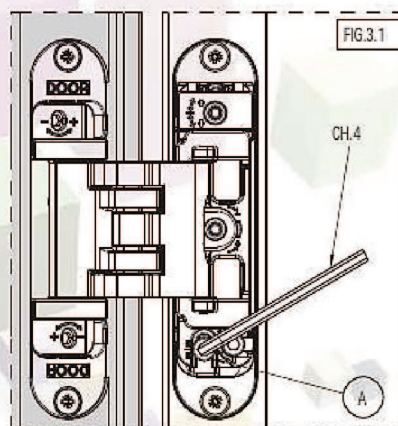
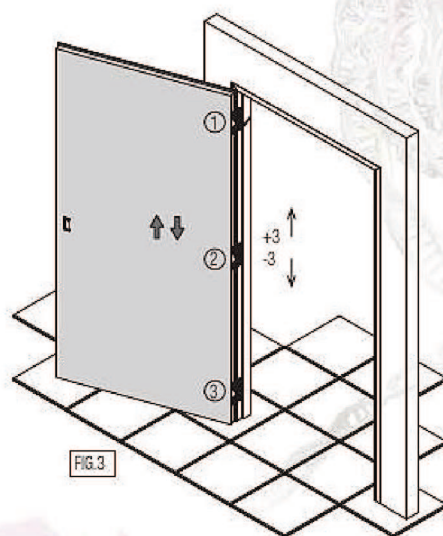

series  
**KUBICA**  
model  
**KubiKuadra**

PATENTED

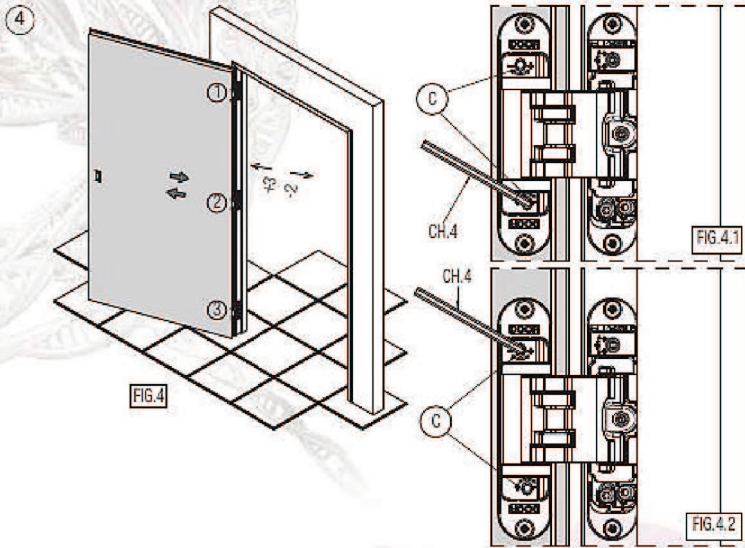

**\*ГОРИЗОНТАЛЬНАЯ РЕГУЛИРОВКА**

Регулировать дверь путём поворачивания шурупов "С" (рис.4.1-4.2). Повторить регулировку на всех петлях, следуя указанному порядку (рис.4).

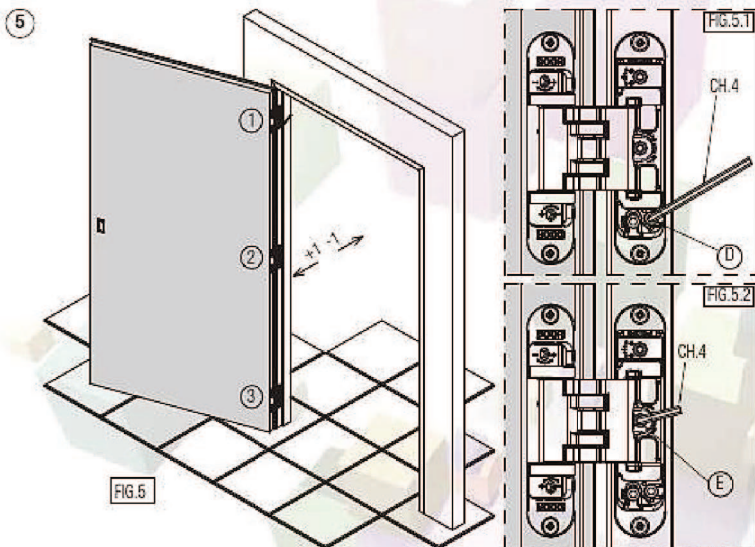

**\*РЕГУЛИРОВКА ПО ГЛУБИНЕ**

Ослабьте винт "D" (рис.5.1). Установите дверь, повернув штифт "E" (рис.5.2). Повторите процедуру с оставшимися петлями в указанной последовательности (рис.5). После завершения установки приступите к закручиванию винтов "D" (рис.5.1).

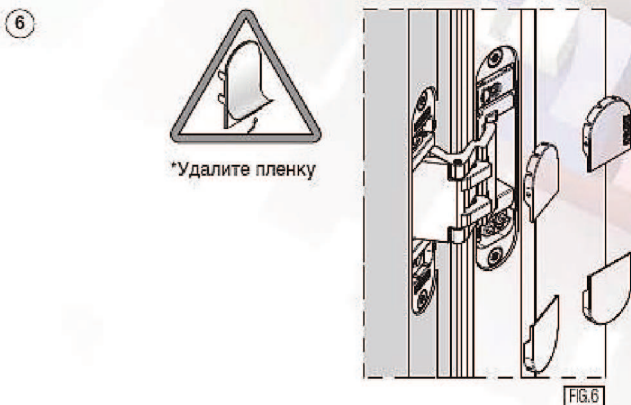

**\*Установить наличники (рис.6).**

Внимание: 2 декор.колпачка меньшего размера на стороне двери.