



series  
**KUBICA**  
model  
**KubiKuadra**

PATENTED

3D

**Петля с 5 точками опоры для дверей с притвором, регулируемая по 3 осям**

**Материал**  
ZAMAK

**Цвет**  
матовый хром "F1",  
матовый никель "F2",  
золото блестящее

**Для дверей**  
600/900 мм x 2100 мм

**Минимальная толщина**  
45 мм

**Притвор**  
10x10 мм



**Версия**  
Реверсивная

**Регулировки в ММ**

X: Горизонтальная	+3, -2
Y: По прижиму	±1
Z: Вертикальная	±3

**Нагрузка**  
45 Кг (с 2 петлями)  
60 Кг (с 3 петлями)

**Колпачки с системой защелкивания**

-  матовый хром "F1"
-  матовый никель "F2"
-  золото блестящее

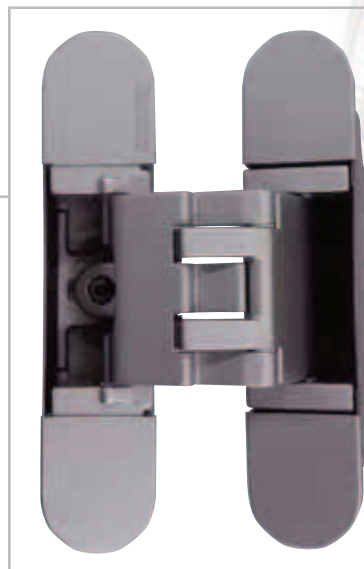

**Артикул**  
K 3000 CS DXSX  
K 3000 NS DXSX  
K 3000 OR DXSX  
K 30 COVER CS  
K 30 COVER NS  
K 30 COVER OR

1:2

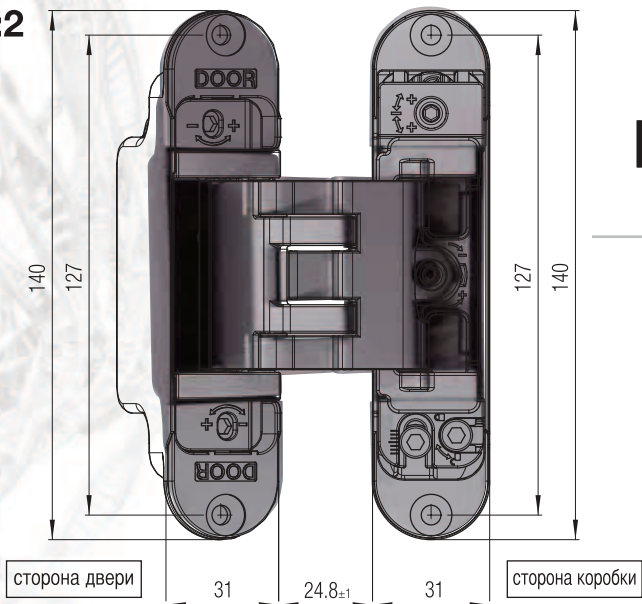

series  
**KUBICA**  
model  
**KUbiKuadra**

PATENTED

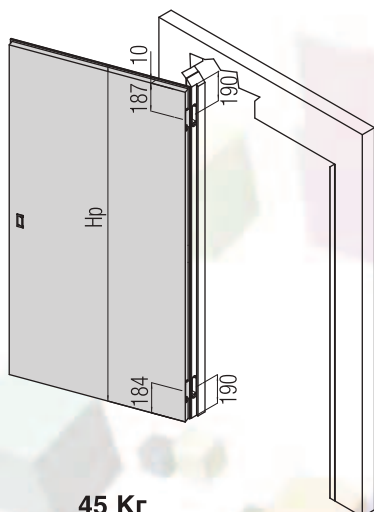
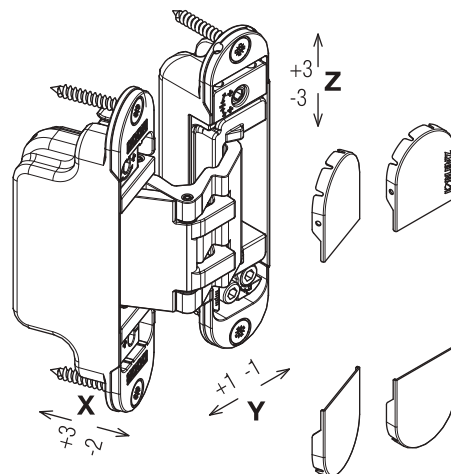

45 Kг

Применение 2 петель

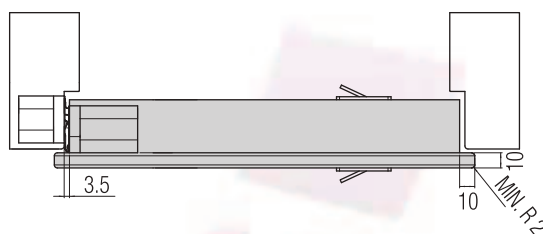

Открытие 0°

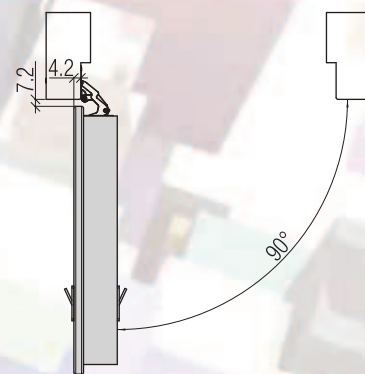

Открытие 90°

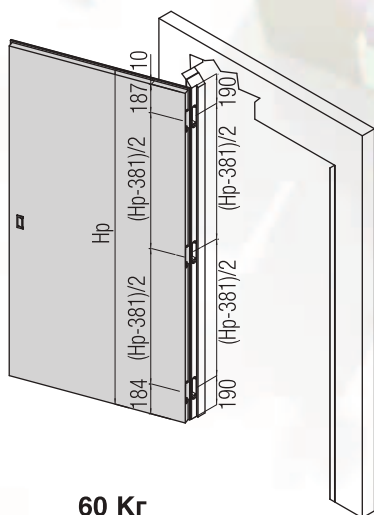

60 Kг

Применение 3 петель

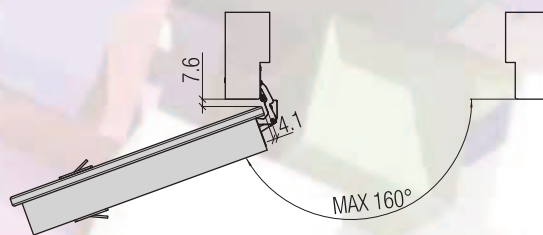

открытие max. 160°

KubiKuadra



series  
**KUBICA**  
model  
**KubiKuadra**

PATENTED

KubiKuadra

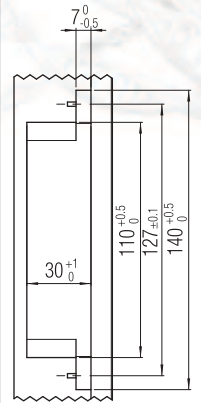
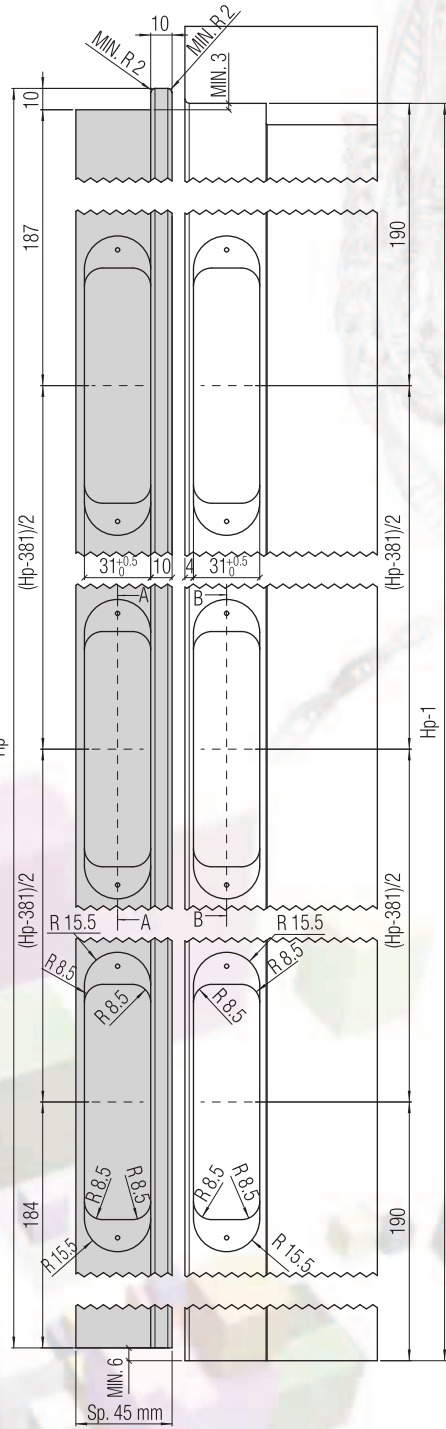
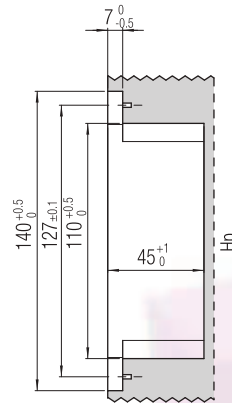

Монтаж с наличником

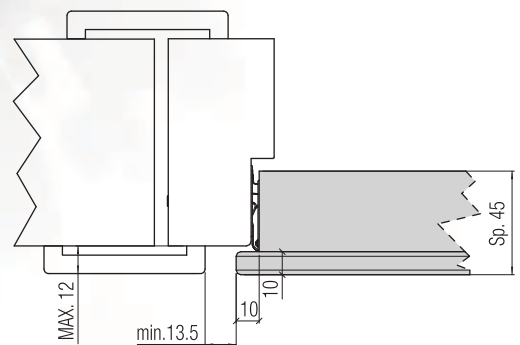
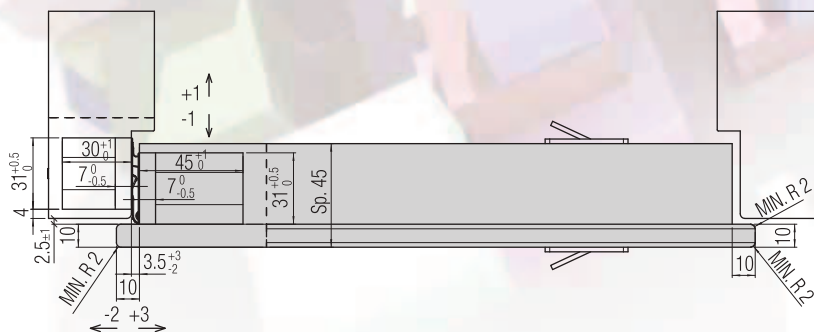

series  
**KUBICA**  
model  
**KUbiKuadra**

PATENTED

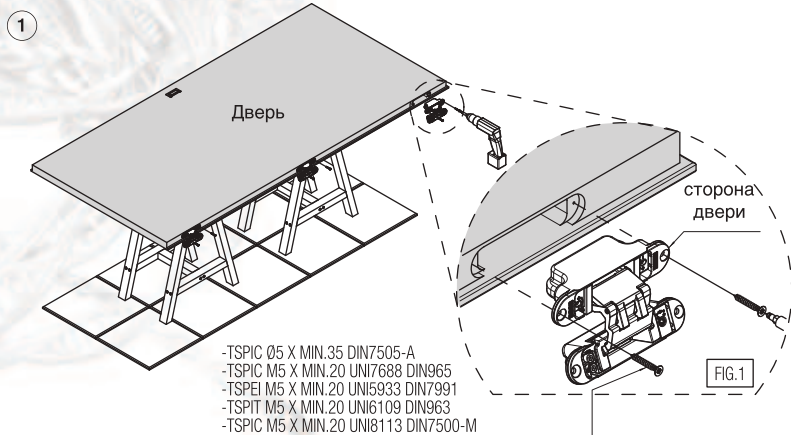

## KUBICA KubiKuadra 45/60 кг

\*Поместить петли в соответствующие пазы в двери (рис. 1) и зафиксировать предназначенными шурупами.

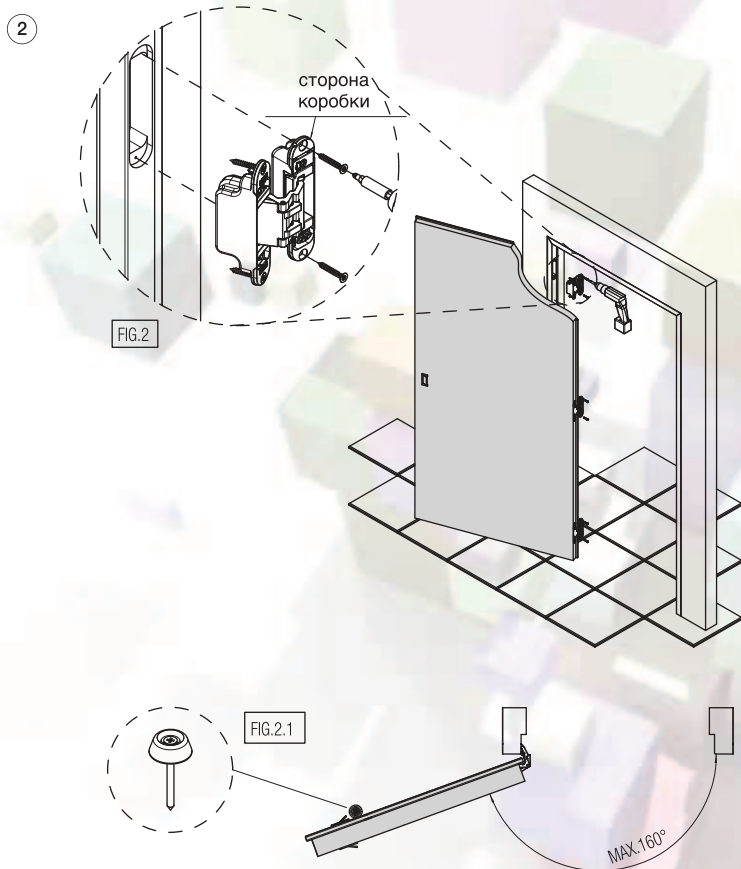

\*Установить дверь на дверной коробке, поместив петли в соответствующие пазы (рис.2). Зафиксировать петли предназначенными шурупами. Петля позволяет максимальное открывание на 160°, необходим ограничитель открывания. Отсутствие данного ограничителя может привести к повреждению петли (рис.2.1).

KubiKuadra





series  
**KUBICA**  
model  
**KubiKuadra**

PATENTED

KubiKuadra

**\*ВЕРТИКАЛЬНАЯ РЕГУЛИРОВКА**

При настройке петель ослабьте стопорный винт "А" (рис.3.1). Произведите регулировку петель поворачивая штифт "В" (рис. 3.2). Отрегулируйте все петли в указанной последовательности, таким образом, чтобы вес двери был распределен равномерно на все петли. После окончания регулировки закрутите винты "А" (рис.3.1).

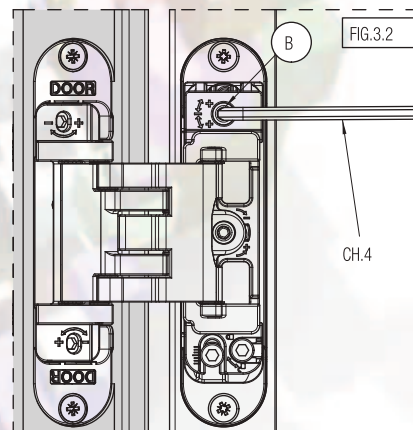
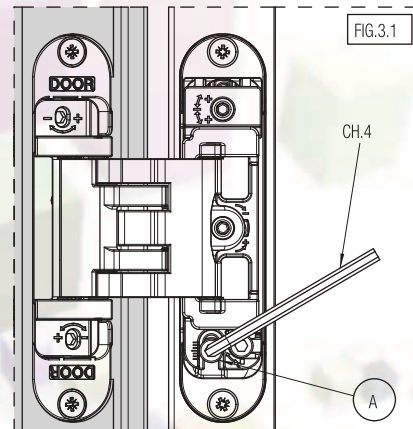
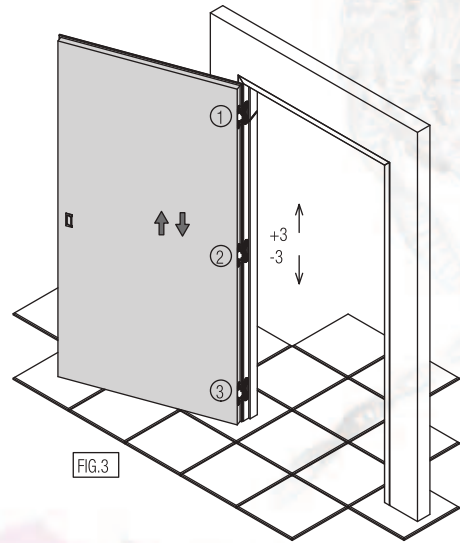

series  
**KUBICA**  
model  
**KUbiKuadra**

PATENTED

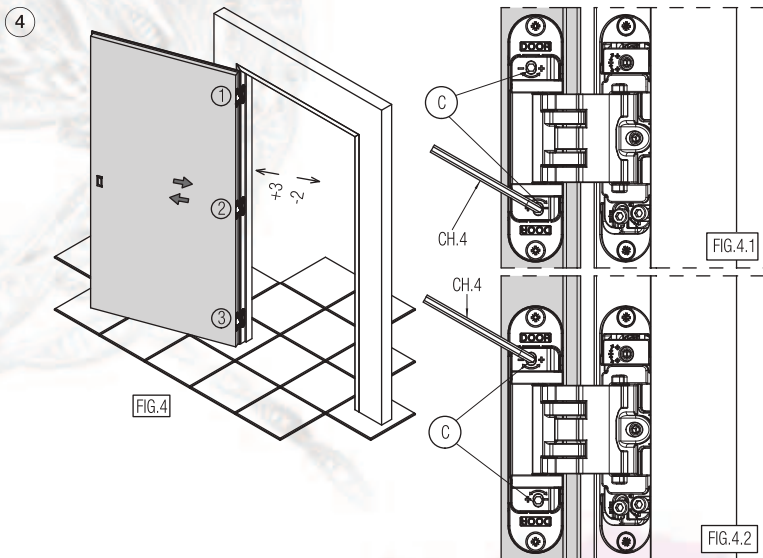

**\*ГОРИЗОНТАЛЬНАЯ РЕГУЛИРОВКА**

Регулировать дверь путём поворачивания шурупов "С" (рис.4.1-4.2). Повторить регулировку на всех петлях, следуя указанному порядку (рис.4).

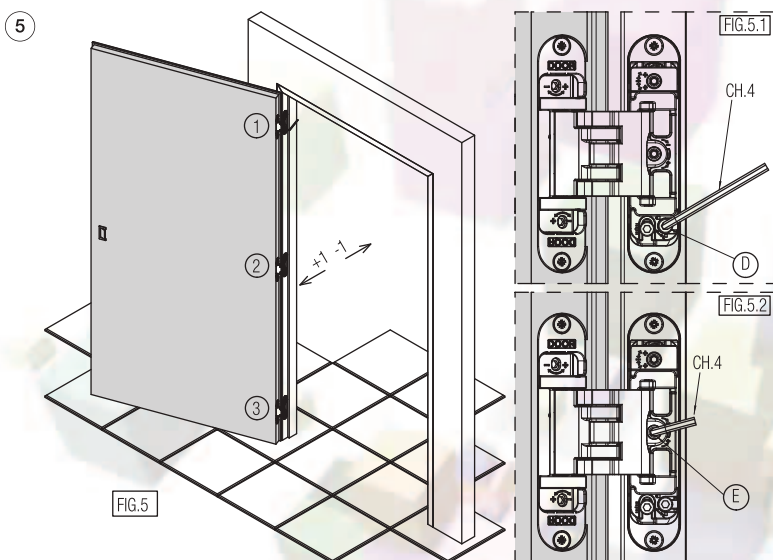

**\*РЕГУЛИРОВКА ПО ГЛУБИНЕ**

Ослабьте винт "D" (рис.5.1). Установите дверь, повернув штифт "E" (рис.5.2). Повторите процедуру с оставшимися петлями в указанной последовательности (рис.5). После завершения установки приступите к закручиванию винтов "D" (рис.5.1).



\*Установить наличники (рис.6).

KubiKuadra

